

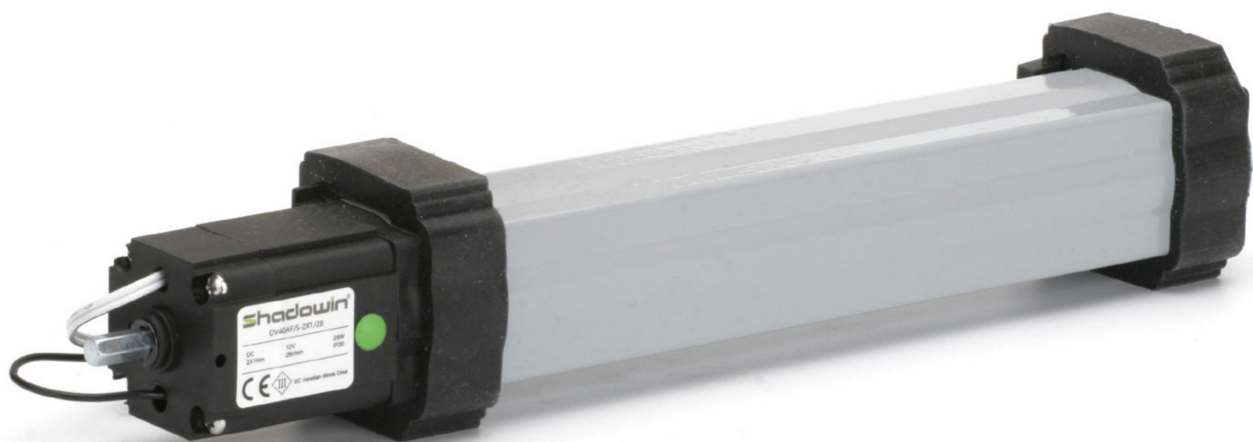

**Shadowwin**<sup>®</sup>

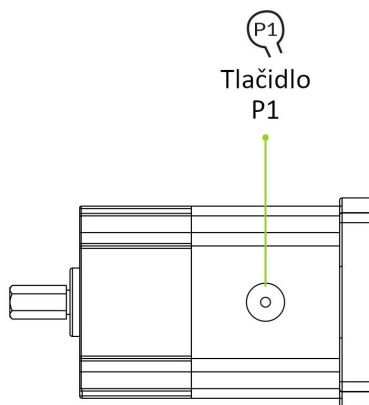

Návod na motor DV<sub>40</sub>AF/S



MOTOR DV40AF/S

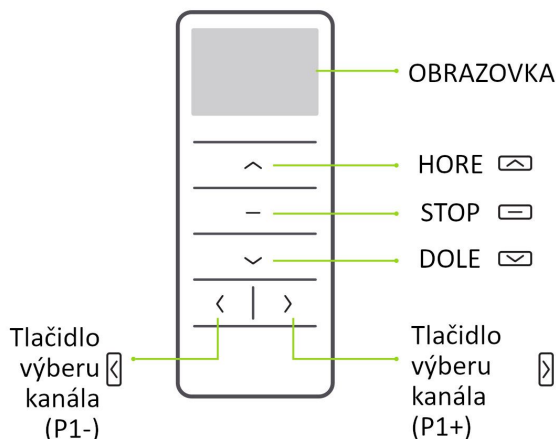

DD2712H – prenosné diaľkové ovládanie – 15 kanálov

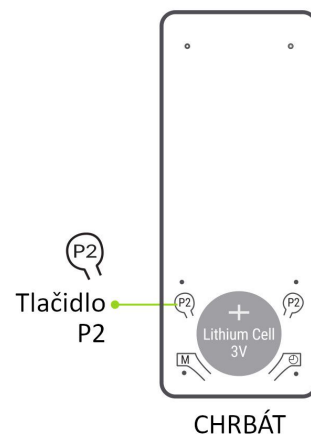

CHRBÁT

## 1. Načítanie prvého pilota

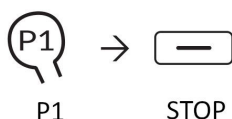

Stlačte tlačidlo **P1** na motore na 2 sekundy. Motor sa pohne hore/dole x1 a vydá zvukový signál (1 x pípnutie) do 10 sekúnd. stlačte tlačidlo **STOP** na zvolenom kanáli diaľkového ovládača na 2 sekundy. Motor sa bude pohybovať **HORE/DOLE** x2 a vydá zvukový signál (3 x pípnutia). Diaľkové ovládanie bolo priradené k motoru.

## 2. Zmena smeru pohybu

### SPÔSOB 1

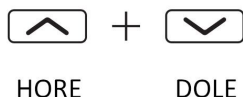

Stlačte súčasne tlačidlo **HORE + DOLE** na 2 sekundy. Motor sa bude pohybovať. Smer bol zmenený.

**POZOR!!!** Postup je možný len vtedy, keď nie sú nastavené koncové polohy.

### SPÔSOB 2

Stlačte a podržte tlačidlo **P1 (10 SEC)** Počas tejto doby motor vykoná 3 pohyby a vydá 3 zvukové signály. Smer bol zmenený

## 3. Nastavenie hornej koncovej polohy



Stlačte a podržte tlačidlo **HORE** (2 sekundy) Motor sa začne pohybovať nahor. Po dosiahnutí požadovanej hornej polohy zastavte pohyb tlačidlom **STOP**. (oprava je možná pomocou tlačidiel hore/dole) Súčasne stlačte a podržte tlačidlá **UP + STOP** (2 sekundy). Najvyššia pozícia bola pridelená.

## 4. Nastavenie spodnej koncovej polohy



Stlačte a podržte tlačidlo **DOLE** (2 sekundy) Motor sa začne pohybovať nadol. Po dosiahnutí požadovanej spodnej polohy zastavte pohyb tlačidlom **STOP**. (oprava je možná pomocou tlačidiel hore/dole). Súčasne stlačte a podržte tlačidlá **STOP + DOLE** (2 sekundy). Spodná pozícia bola priradená.

## 5. Nastavenie pohodlnej polohy

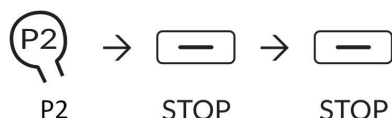

Skontrolujte, či sú nastavené horné a spodné koncové polohy. Nastavte roletu do plánovanej pohodlnej polohy. Stlačte tlačidlo **P2** na diaľkovom ovládači (motor sa pohne x1 a vydá zvukový signál x1) Stlačte tlačidlo **STOP** (motor sa pohne x1 a vydá zvukový signál x1) Znova stlačte tlačidlo **STOP** (motor sa pohne x2 a vydajú zvukový signál x3). Pohodlná poloha bola priradená.

**POZOR!!!** Pre dosiahnutie pohodlnej polohy dlho stlačte tlačidlo **STOP**

## 7. Korekcia koncových polôh

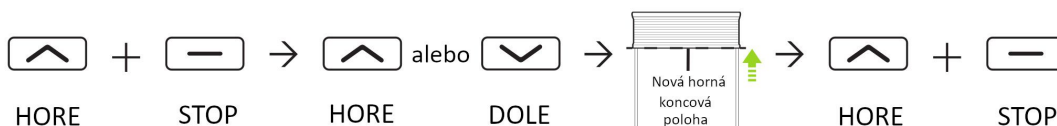

Stlačte súčasne tlačidlo **HORE + STOP** a podržte ho (5 sekúnd) (motor sa pohne x1 a vydá dlhý zvukový signál x1) → pomocou tlačidiel **HORE/DOLE** nastavte novú hornú koncovú polohu, → stlačte tlačidlá **STOP + HORE** súčasne (2 sekundy) (motor sa pohne x2 a vydá zvukový signál x3). Bola priradená nová horná pozícia.

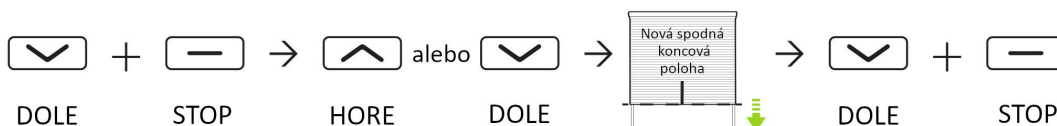

Stlačte súčasne tlačidlo **DOLE + STOP** a podržte ho (5 sekúnd) (motor sa pohne x1 a vydá dlhý zvukový signál x1) → pomocou tlačidiel **HORE/DOLE** nastavte novú dolnú koncovú polohu, → stlačte tlačidlá **STOP + DOLE** súčasne (2 sekundy) (motor sa pohne x2 a vydá zvukový signál x3). Bola priradená nova dolna pozícia.

## 8. Načítavajú sa ďalšie diaľkové ovládače

### SPÔSOB 1

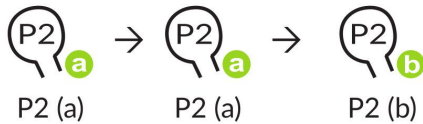

### SPÔSOB 2

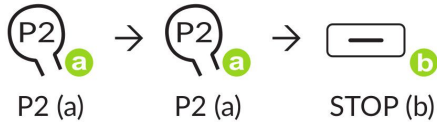

### SPÔSOB 3

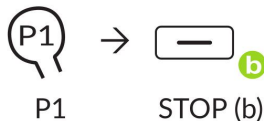

## 9. Obnovenie továrenských nastavení

Stlačte a podržte tlačidlo P1 (14 sek.) Počas tejto doby motor vykoná 4 pohyby a vydá 4 zvukové signály → Stlačte P1 na 2 sek.  
Reset motora.

## 10. Regulácia rýchlosti



Stlačte tlačidlo P2, motor počas tejto doby vykoná pohyb x 1 a vydá zvukový signál x1. →  
Stlačte tlačidlo HORE, motor vykoná pohyb x 1 a vydá zvukový signál x1. →  
Stlačte tlačidlo HORE, motor vykoná pohyb x 2 a vydá zvukový signál x1.  
Otáčky motora sa zvýšili.



Stlačte tlačidlo P2. Motor vykoná pohyb x1 a vydá zvukový signál x 1. → Stlačte tlačidlo DOLE  
Motor vykoná pohyb x1 a vydá zvukový signál x 1. →  
Stlačte tlačidlo DOLE. vykonať pohyb x2 a vydat zvukový signál x 1.  
Otáčky motora boli znížené.

**POZOR!!!** Ak motor nereaguje, maximálna alebo minimálna rýchlosť je už nastavená